

# turbo 5-65

Ø 5 mm - 65 mm

Das Lademagazin für Stangendurchmesser von 5 mm - 65 mm

## Lademagazine



Mobiles Bedientableau mit integrierten Magnethaltern zur flexiblen Befestigung in der Arbeitsumgebung des Bedieners

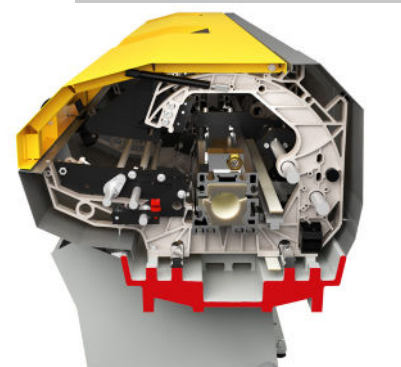

Massives und verwindungssteifes Maschinenbett aus Grauguss sorgt für optimale Vibrationsdämpfung

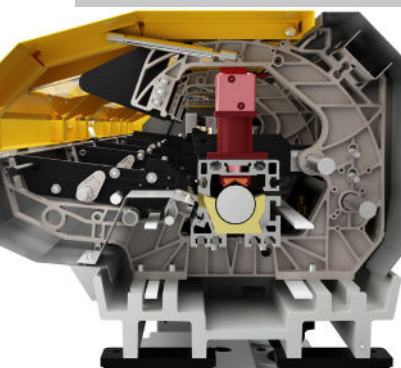

Zwei pneumatisch betätigte Prismen verhindern bei der Vorschubstangen Niederhaltefunktion das Abkippen der Vorschubstange

Der turbo 5-65 arbeitet nach dem Prinzip des zweistufigen Vorschubs. Dies ermöglicht durch das Einschwenken der Vorschubstange eine kompakte und somit platzsparende Bauweise. Darüber hinaus gewährleistet das massive Maschinenbett aus Grauguss die nötige Stabilität besonders für die präzise Verarbeitung von Materialstangen mit großem Durchmesser. Sein Einsatzbereich sind Einspindel-Drehmaschinen bis 65 mm Nenndurchlass, die für den dauerhaften Betrieb von mittleren bis großen Durchmesserbereichen vorgesehen sind.

### Einfach und komfortabel - die ERGOlogic Steuerung ...

- Moderne Touch-Bedienung mit großzügigem 8,4" Bildschirm ermöglicht eine intuitives Bedienkonzept für eine kurze Anlernphase.
- Integrierte Assistenzfunktion zum geführten Einrichten ungeübter Benutzer.

### Effiziente und praxisorientierte Handhabung ...

- Schnelles und einfaches Auswechseln der Einlagen ermöglicht die effiziente Anpassung des Führungskanals an unterschiedliche Materialdurchmesser.
- Eine optionale Verschiebeeinrichtung erlaubt es, das Lademagazin, z.B. zum Wechsel einer Spindelreduzierung, um bis zu 400 mm von der Drehmaschine wegzuschieben.
- Die seitlich beladbare Materialauflage für Rund-, Vier- und Sechskantmaterial ist stufenlos im Winkel verstellbar und sichert so für jedes Stangenprofil eine schonende und zuverlässige Übergabe in den Kanal.

### Stabiles Design ...

- Das massive und verwindungssteife Maschinenbett aus Grauguss bildet die solide Basis und ist zusammen mit den Einlagen aus Polyurethan Garant für höchste Vibrationsdämpfung.

### Optimale Materialstangeführung ...

- Die Führungslinette garantiert zusammen mit dem nachfolgenden Führungs- oder Teleskoprohr eine optimale Führung auch von kleinen Stangendurchmessern in einem größeren Führungskanal.
- Die optionale Vorschubstangen Niederhaltefunktion ist geeignet für Drehmaschinen mit feststehendem Spindelstock und verhindert ein Abkippen der Vorschubstange beim Nachschieben und bei geöffneter Spannzange.



# turbo 5-65

## Das Lademagazin für Stangendurchmesser von 5 mm - 65 mm

### Technische Daten

#### Belademöglichkeiten

##### Zuführung von links

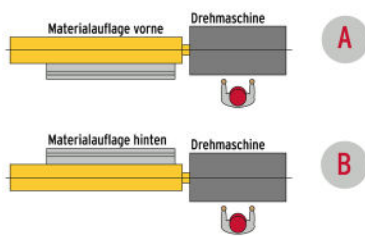

##### Zuführung von rechts

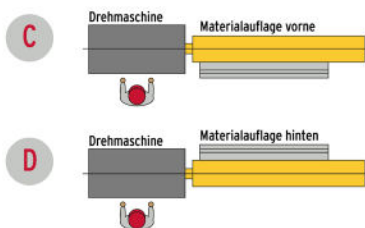

	Einheit	turbo 5-65			
∅ Vorschubstange (max.)	mm	65			
Stangenlänge <sup>1)</sup>	mm	2200 <sup>2)</sup>	3200	4200	6200 <sup>2)</sup>
∅ Materialstangen (min. - max.)	mm	5 - 65			
Ladekapazität	mm	240			
Ladekapazität (min. ∅/max. ∅)	St.	48 bei 5 mm/4 bei 65 mm			
Reststücklänge (max.)	mm	530			
Ladezeit*	s	-	23	-	-
Vorschubgeschwindigkeit	mm/s	0 - 1000			
Rücklaufgeschwindigkeit	mm/s	0 - 2000			
Betriebsspannung (50/60 Hz)	V	3 x 190 - 480 <sup>3)</sup>			
Leistungsbedarf	kW	2,5			
Druckluftanschluss	Mpa (bar)	0,6 (6)			
Gewicht ohne Ölfüllung	kg	1500	1800	2300	3000

<sup>1)</sup> Sonderlängen auf Anfrage.

<sup>2)</sup> Nicht als XT- oder V-Variante verfügbar.

<sup>3)</sup> Wird bei Auslieferung nach Vorgabe der Drehmaschine eingestellt.

\* Nach FMB Normzyklus

#### Vorzugsreihen Umrüstsätze

Umrüstsatz <sup>1)</sup>	10	15	25	36	42	50	65
Rund D [mm]	5 - 10 <sup>2)</sup>	8 - 15 <sup>2)</sup>	13 - 25 <sup>2)</sup>	23 - 36 <sup>2)</sup>	30 - 42 <sup>2)</sup>	35 - 50 <sup>2)</sup>	45 - 65 <sup>2)</sup>
Sechskant SW [mm]	4 - 7	7 - 11	11 - 20	20 - 30	26 - 31	30 - 42	39 - 55
Vierkant SW [mm]	4 - 6	6 - 9	9 - 16	16 - 24	21 - 25	25 - 34	28 - 45

<sup>1)</sup> Zwischengrößen auf Anfrage.

<sup>2)</sup> Größtmaß nur durch Andrehen des Stangenendes verarbeitbar.

